

УДК 72.01

д. арх., професор Лінда С.М.,

svitlanalinda@gmail.com ; ORCID: 0000-0001-6963-6101,

Федак А. Я., ann.fedak67@gmail.com ; ORCID: 0000-0002-7261-6889,

Національний університет «Львівська політехніка»

DOI: 10.32347/2076-815x.2019.71.226-235

ОБРАЗ МІСТА У ТРАКТАТАХ Т. МОРА, Т. КАМПАНЕЛЛИ

Розглядаються аспекти містобудування та архітектури в утопічних містах в контексті зв'язку з соціальною та політичною ідеологією на прикладі трактатів Томаса Мора «Утопія» та Томмазо Кампанелли «Місто Сонця».

Ключові слова: утопія, містобудівна структура, житлові будівлі, громадські споруди

Постановка проблеми. Поняттям утопія прийнято характеризувати модель зразкового суспільного устрою. Сам термін «утопія» складається з грецьких слів οὐ - «не» та τόπος – «місце», і перекладається, як «місце якого немає». Утопія означає певну країну або місце, найчастіше вигадані, де все повинно бути ідеально [1, с.659]. В працях філософів-утопістів описано ідеальні соціально-політичні моделі устрою, які взаємопов'язані з усіма аспектами життя громадян. Так, значна увага авторів приділяється архітектурі та містобудуванню, як одному з компонентів, що повинні забезпечити гармонійну реалізацію авторських утопічних ідей. Однак, в напрацюваннях, які містять аналіз їхніх робіт, основний акцент все ж надається політичній та соціальній складовій. Аналіз містобудівних та архітектурних особливостей сприятиме розумінню того, як праці утопістів впливали на реальні зміни в суспільстві та архітектурі того часу і сьогодення.

Мета. Метою даної статті є визначення основних кількісних, якісних та геометричних характеристик утопічних міст, на основі аналізу описів архітектури та містобудівного планування у трактатах Томаса Мора та Томмазо Кампанелли [2]. Як наслідок, встановити взаємозв'язок між соціальними ідеалами та спробами їхньої впровадження в архітектуру, на прикладі планувальної структури, бачення громадських та житлових будівель.

Стан дослідження питання. Проблемою висвітлення архітектури та структури міста в працях Т. Мора та Т. Кампанелли займались Г.Градов [3]; Т.Саваренская [4]; Є.Ейлерс [5]; А.Сімосон [6]; Я. Сводчик [7] та інші. Так, у своїй роботі А. Сімосон [6] наводить приклади можливих варіантів конфігурації самого острова Утопія, річок та гір, відповідно до різних математичних моделей. Серед сучасних дослідників особливої уваги

заслужують роботи Т.Моррісон [8; 9], які містять комп'ютерні 3D-моделі ідеальних міст. Взаємозв'язок між «утопією» і «містом», як одним з ключових компонентів авторських моделей утопічних суспільств описано в статті О. Петрушенко [10].

Вклад основного матеріалу. Першими творами, в яких описано ідеальний суспільно-політичний устрій є «Утопія» Т. Мора [2, с.16-130] та «Місто Сонця» Т. Кампанели [2, с. 131-182]. Для них характерна увага до щоденного побуту та відносин між людьми, які повинні підпорядковуватись конкретним правилам та нормам.

Архітектура та містобудівна структура в «Утопії» Т. Мора

Т. Мор у своїй праці «Утопія», 1516 р., дає досить детальний опис як містобудівних, так і архітектурних і конструктивних рішень. Відштовхуючись від ідей про спільність майна, Мор описує острів, мешканці якого живуть в країні, без приватної власності та з чіткою ієрархією. Формою правління є представницька демократія і правитель обирається довічно.

Острів має близьку до правильної форму і віддалений від материкової частини штучно створеним проливом (Рис.1).



Рис. 1. Схематична конфігурація острова Утопія. 1- материкова частина; 2- острів Утопія; 3 – вежа-маяк; 4- затока; 5- гавань; 6- місто Амаурот; 7- річка
[Зображено авторами відповідно до опису в «Утопії» Т. Мора [2, с. 16-130]]

Велику увагу Т. Мор приділяє числовим характеристикам населених пунктів (Рис. 2) [2, с. 62; с.53]. «Так, населення кожного міста, без його околиць, повинно налічувати шість тисяч сімей, а кожна сім'я не може мати менше як десять і не більше як шістнадцять дорослих. Кількість малолітніх дітей заздалегідь не обмежується.» [2, с. 62]

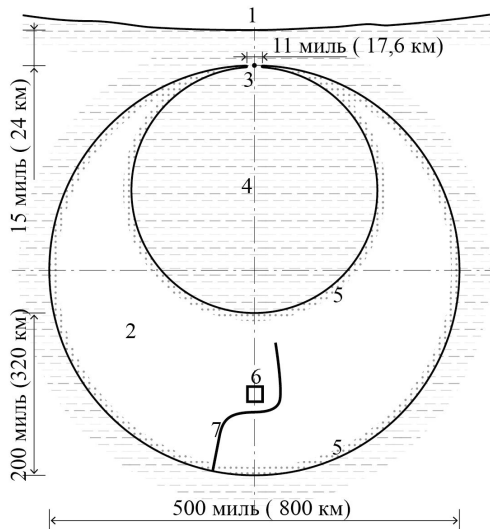

Рис.2. Чисельність населення міста/ селища відповідно до моделі Т. Мора [Зображено авторами відповідно до опису в «Утопії» Т. Мора [2, с. 53,62]]

В планувальній структурі міста Т. Мор використовує гіпподамову систему і розбиває місто на чотири рівні райони по 50 житлових кварталів кожен. Найбільш детально описано місто Амаурот – столицю острова Утопія. «Кажуть, що весь план міста спочатку намалював сам Утоп» [2, с. 62]. Відсутність приватної власності, впливає на те, що всі будівлі повинні мати однаковий зовнішній вигляд та розпланування, а усі мешканці рівний доступ до усіх будівель на острові. Залишається відкритим питання розташування шкіл та храмів, а також сенату та основних громадських установ. Відповідно, на схемі м. Амаурот радянського архітектора Градова [3, с. 30-36], простір довкола річки є публічним, і там розташовуються спортивні та громадські установи. Натомість Є. Ейлерс [5] розташовувала храми і решту громадських об'єктів на більших за площею кварталах, тим самим забезпечуючи більш однакову відстань між ними.

На рисунку 3 представлено схему міста, з авторським трактування розташування річки та деяких громадських будівель.

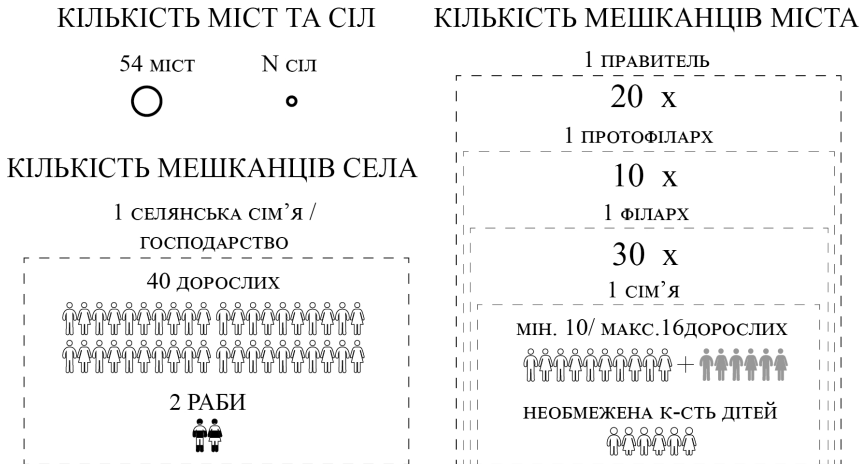

Рис. 3. Схема міста Амаурот. 1– річка; 2- ринкова площа; 3– житловий квартал; 4– лікарні; 5– оборонні мурів; 6– рів з живоплотом; 7– поля
[Зображено авторами відповідно до опису в «Утопії» Т. Мора [2, с. 16-130]]

Значну увагу Томас Мор приділяє опису архітектури будівель та конструктивних елементів (Рис. 4). «Стіни зовні побудовані з твердого каменю або з пісковіку, або з цегли, а всередині порожнини засипані щебенем. Плaskі дахи утопійці покривають якоюсь замазкою, дуже дешевою, але такого складу, що вона робиться вогнестійкою й протистоїть негоді краще, ніж свинець. Вікна від вітрів захищені склом" (ужиток його тут дуже поширений), інколи — тонким полотном, просякнутим прозорою олією або розплавленим янтарем. Це дає подвійну користь, бо таке полотно пропускає більше світла й краще охороняє від вітру.» [2, с. 56]

КОНСТРУКЦІЯ: СТІНИ

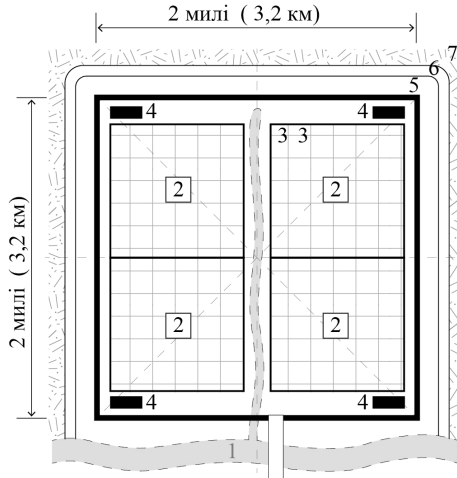

ДАХУ

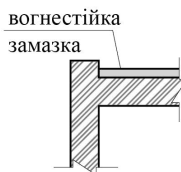

ВІКОН



Рис. 4. Вирішення конструктивних елементів будівель острова Утопія.
[Зображено авторами відповідно до опису в «Утопії» Т. Мора [2, с. 56]]

Архітектура та містобудівна структура в «Місто Сонця» Т. Кампанелли

Під впливом праці Т. Мора, Томмазо Кампанелла написав «Місто Сонця» м. Вважаючи, що все має спільне начало і поєднане між собою, та опираючись на знання з астрології, автор виводить власну модель єдності людей між собою та з навколишнім світом. Основою його утопічної моделі є поняття соціальної рівності усіх мешканці, яке досягається спільністю власності, розподілом праці та обов'язків.

В «Місто Сонця» Т. Кампанелла [2, с. 131-182] використовує радіально-кілецеву систему. «Місто складається з семи великих поясів, або кілець, які мають назви семи планет» [2, с. 196]. Кожен пояс житлової забудови має назву однією з семи планет. Місто оточене ровом, та оборонними мурами і до нього ведуть чотири основних дороги, які орієнтовані за сторонами світу. Центральним об'єктом утопічного міста стає храм, архітектурі якого приділено значну увагу у творі філософа (Рис. 5).

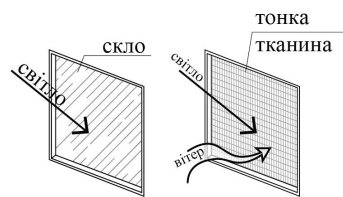

Рис. 5. Схема утопічного міста Т. Кампанелли. 4- бруковані дороги; 2- храм; 3- громадська площа; 4- пояси житлової забудови, які виступають оборонними мурами; 5- земляні вали та рів; 6- поля.

[Зображено авторами відповідно до опису в «Місті Сонця» Т. Кампанелли [2, с. 131-182]]

Основною відмінністю архітектури міста Сонця від архітектури міст Мора, є не тільки астрологічний контекст, а й відсутність значної кількості громадських будівель, як окремих структур. Томас Мор [2, с. 16-130] виділяв окремі будинки для їдалень в кожному житловому районі, передбачав лікарні та будівлі сенату. На відмінну від цього, основні громадські функції в місті Сонця виконують перші поверхи житлових будівель та власне храм Сонця. Так, на перших поверхах розташовуються крамниці, кухні та їдальні, складські приміщення, лазні [2, с. 144] (рис. 6), а основним простором для навчання є мури [2, с. 135]. « За розпорядженням Мудрості, мури цілого міста, внутрішні й зовнішні, нижні й верхні, оздоблені чудовим розписом, де напрочуд виразно зображено всі науки» [2, с. 135].

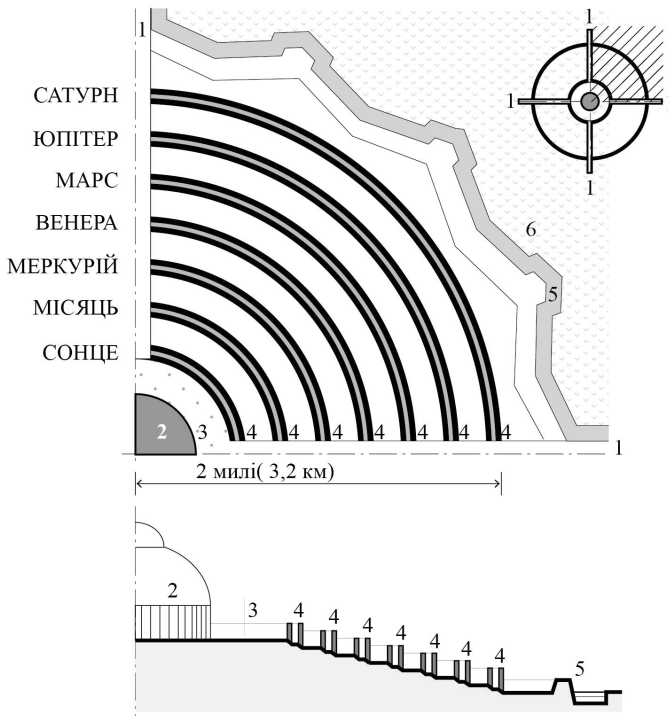

Рис. 6. Схематичне вирішення одного з поясів житлової забудови. 1-зовнішня стіна-мур; 2- внутрішня стіна; 3- аркада; 4-галерея для прогулянок; 5-вхідний коридор; 6- громадське приміщення; 7- коридор; 8- житлові кімнати; 9-галерея для прогулянок; 10 – стіна з розписами.

[Зображено авторами відповідно до опису в «Місті Сонця» Т. Кампанелли [2, с. 131-182]]

Пропоновані Т. Кампанеллою матеріали для будівництва та оздоблення будівель є значно більш різноманітними ніж ті, які пропонував Т. Мор. Дороги повинні були бути вимощені з бруківки [2, с. 132, 160], стіни будівель – з каменю, а сходи з мармуру двері та брами з заліза, а підлога в храмі покрита дорогоцінним камінням [2, с. 133-134]. На протигагу цьому, опис конструктивних рішень менш детальний: автор наводить лише товщини зовнішніх стін, не вдаючись в технічні деталі [2, с. 133].

Висновки. В даній статті представлено аналіз двох найбільш відомих соціально-утопічних трактатів - «Утопії» Т. Мора [2, с. 16-130] та «Місто Сонця» Т. Кампанелли [2, с. 131-182]. Дані праці рахуються одними з перших, де описано моделі утопічних держав та мають сильний вплив на усі наступні роботи філософів-утопістів.

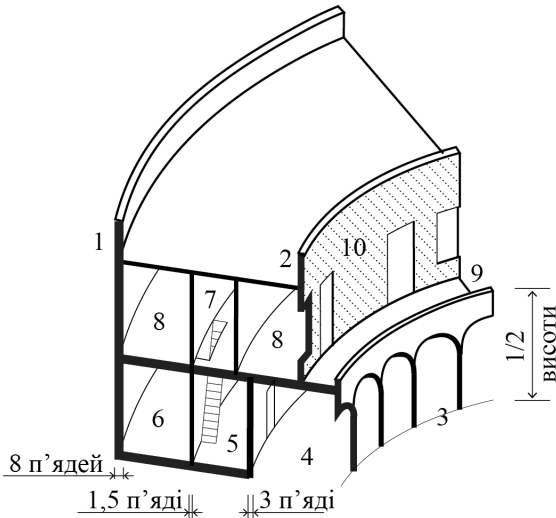
У своїх творах видатні філософи-утопісти, Мор та Кампанелла зосереджувалися на архітектурних та містобудівних аспектах, як на важливому фоні розвитку соціальної утопії. В їх працях особливого значення надавалося передовсім функціональному призначенню тих чи інших елементів міської структури, що було виражене у правильній геометрії міського утворення (естетичні та візуальні характеристики, зазвичай, залишалися поза увагою філософів).

Знаковим є прагнення до створення ідеальної структури міста, яка повинна була б відображати ідеальний соціальний устрій. Містобудівні утворення описані як ідеальні геометричні фігури (коло або квадрат), розбиті на однакові фрагменти, що формуючи цілісну центричну та, одночасно, рівнозначну архітектурну композицію у напрямку від центру до периферії. Центрична структура, яку закладає Кампанелла, відображає поняття вертикальної ієрархічності організації суспільства (домінування закону та влади) та горизонтальної рівнозначності (соціальна та майнова рівність, відсутності приватної власності). Одночасно, така геометрична структура міст апелює до архетипових уявлень про ідеальний світоустрій у людській свідомості.

Список використаних джерел:

1. Філософський енциклопедичний словник / В.І. Шинкарук (голова редколегії) та ін. – Київ : Абрис, 2002. – 742 с.
2. Мор Т., Кампанелла Т. Утопія. Місто Сонця [Текст]/ перекл. з лат.; вступ. слово Й. Кобова та Ю. Цимбалюка; передм. Й.Кобова/ Т. Мор, Т. Кампанелла. - К.: Дніпро, 1988. - 207 с. - (Вершини світового письменства, том 63)
3. Градов, Г.А. Город и быт. (Перспективы развития системы и типов обществ. зда-ний) / Г.А. Градов. - М.: Стройиздат, 1968. -246 с. - с. 30-36
4. Саваренская Т.Ф. История градостроительного искусства. Рабовладельческий и феодальный периоды — М.: Стройиздат, 1984 – 376 с. – с.306
5. Eylers E., Thomas More's Utopia: Amaurotum and the vision of a public life in RC2 International Conference on "The Ideal City: between myth and reality", Urbino [Електронний ресурс] / E. Eylers – 2015 – Режим доступу: https://www.rc21.org/en/wp-content/uploads/2014/12/B2_Eylers.pdf?fbclid=IwAR1FnGmDsN_nFRUwYxApWI_piRT7qImh0t99fa-GpFZ-qtmZY4w2-OdFRD0 [Дата звернення 22.09.2019]
6. Simoson A., The Size and Shape of Utopia in Bridges Finland Conference Proceeding, ed. E. Torrence, B. Torrence, C. H. Séquin, D. McKenna, K. Fenyvesi, R. Sarhangi, Tessellations Publishing, Phoenix, Arizona, [Електронний ресурс] / A. Simoson – 2016 – с.65-70- Режим доступу: http://archive.bridgesmathart.org/2016/bridges2016-65.pdf?fbclid=IwAR22zJK1O4whqFVqEnEgX_Uqwxcx5xnAxAkOmEXO5ZzjanSmtQ8yNySNDYRI [Дата звернення 2.02.2019]

7. Słodczyk J., In Search of an Ideal City: The Influence of Utopian Ideas on Urban Planning / J. Słodczyk // *Studia Miejskie - Uniwersytet Opolski*, 2016 - T.24 - 170 с. - с. 145-156 - ISSN 2082-4793

8. Morrison T., The Architecture of Andreae's Christianopolis and Campanella's City of the Sun" in Proceedings of the Society of Architectural Historians, Australia and New Zealand: 30, Open, edited by Alexandra Brown and Andrew Leach (Gold Coast, Qld: SAHANZ) [Електронний ресурс] / T. Morrison – 2013- vol. 1 - с. 259-271 – Режим доступу: <https://ogma.newcastle.edu.au/vital/access/services/Download/uon:20896/ATTACHMENT01?view=true> [Дата звернення 24.10.2019]

9. Morrison T., Rubin M., Using Visualisation to Test Historical Utopian Cities on a Modern Audience in EVA London 2014: Electronic Visualisation & the Arts, ed. K. Ng, J. P. Bowen, S. McDavid, BCS, The Chartered Institute for IT, London [Електронний ресурс] / T. Morrison, M. Rubin - London, 2014 - с. 177-183 – Режим доступу: https://www.academia.edu/7761471/Using_Visualisation_to_Test_Historical_Utopian_Cities_on_a_Modern_Audience [Дата звернення 24.10.2019]

10. Петрушенко О. Місто та його образ як фактори формування утопії [Електронний ресурс] / Оксана Петрушенко // Вісник Національного університету "Львівська політехніка". – 2007. – № 578 : Філософські науки. – с. 74–79. – Режим доступу: http://vlp.com.ua/files/12_49.pdf [Дата звернення 22.09.2019]

д. арх., професор Линда С.М., Федак А.Я.,
Национальный университет «Львовская политехника»

ОБРАЗ ГОРОДА В ТРАКТАТАХ Т. МОРА, Т. КАМПАНЕЛЛЫ

В статье рассматриваются аспекты градостроительства и архитектуры в утопических городах в контексте связи с социальной и политической идеологией на примере трактатов Томаса Мора «Утопия» и Томмазо Кампанеллы «Город Солнца».

Ключевые слова: утопия, градостроительная структура, жилые здания, общественные здания

Doctor of Science in Architecture, Prof. Linda S. M., Fedak A. Y.,
Lviv Polytechnic National University

THE IMAGE OF THE CITY IN THE TREATISES BY T. MORE AND T. CAMPANELLA

The article is devoted to the problem of the aspects of urban planning and architecture in utopian cities in the context of the connection with social and political ideology based on the treatises by Sir Thomas More and Tommaso Campanella.

This article presents an analysis of the two most famous socio-utopian treatises - "Utopias" by T. More and "The City of the Sun" by T. Campanella. These works are considered to be the first to describe the models of utopian states and have a strong

influence on all subsequent works of utopian philosophers. In their works, utopian philosophers focused on architectural and urban planning aspects as an important background for the development of social utopia. In their writings, particular importance was primarily placed on the functional purpose of certain elements of the urban structure, expressed in the correct geometry of urban education (aesthetic and visual characteristics, as a rule, were ignored by philosophers). For example, Thomas More used a shape of a square for his ideal city, and divided it into small patterns, with regular structure of the streets and neighborhoods (grid plan). Tomasso Campanella on the contrary used a circle, but also divided his city into smaller parts – city consists of seven rings (circumferential and radial roads). Forming perfect models of social structure, they used architecture as a background to provide a comfortable and functional space that would meet the requirements of an ideal society.

The analysis of the descriptions of urban planning and architectural elements in the writings of prominent philosophers allows us to gain an understanding of how the city and its architecture are seen by people whose professions were not directly related either to architecture or urbanism, and, in contrast, are oriented on people and their living standards. Also, the article presents the schemes of city-states developed by the authors, according to their description in the treatises by T. More and T. Campanella.

Keywords: utopia, urban planning, residential buildings, public buildings.

REFERENCES

1. Filsofskyi entsyklopedychnyi slovnyk / V.I. Shynkaruk (holova redkolehii) ta in. – Kyiv : Abrys, 2002. – 742 s.
2. More T., Kampanella T. Utopiia. Misto Sontsia [Tekst]/ perekl. z lat.; vstup. slovo Y. Kobova ta Yu. Tsymbaliuka; peredm. Y.Kobova/ T. Mor, T. Kampanella. - K.: Dnipro, 1988. - 207 s. - (Vershyny svitovoho pysmenstva, tom 63)
3. Hradov, H.A. Horod I Byt (Perspektyvy Razvytyia Systemy i Typov Obshchestvennykh Zdanyi) / H.A. Hradov. - M.: Stroiyzdat, 1968. -246 s. - s. 30-36
4. Savarenskaia T.F. Ystoryia hradostroytelnoho yskusstva. Rabovladelcheskyi y feodalnyi peryody — M.: Stroiyzdat, 1984 – 376 c. – c.306
5. Eylers E., Thomas More’s Utopia: Amaurotum and the vision of a public life in RC2 International Conference on “The Ideal City: between myth and reality”, Urbino [Elektronnyi resurs] / E. Eylers – 2015 – Rezhym dostupu: https://www.rc21.org/en/wp-content/uploads/2014/12/B2_Eylers.pdf?fbclid=IwAR1FnGmDsN_nFRUwYxApWI_piRT7qlmh0t99fa-GpfZ-qtmZY4w2-OdFRD0 [Data zvernennia 22.09.2019]

6. Simoson A., The Size and Shape of Utopia in Bridges Finland Conference Proceeding, ed. E. Torrence, B. Torrence, C. H. Séquin, D. McKenna, K. Fenyvesi, R. Sarhangi, Tessellations Publishing, Phoenix, Arizona, [Elektronnyi resurs] / A. Simoson – 2016 – s.65-70- Rezhym dostupu: http://archive.bridgesmathart.org/2016/bridges2016-65.pdf?fbclid=IwAR22zJK1O4whqFVqEnEgx_Uqwex5xnAxAkOmEXO5ZzjanSmtQ8yNySNDYRI [Data zvernennia 2.02.2019]
7. Słodczyk J., In Search of an Ideal City: The Influence of Utopian Ideas on Urban Planning / J. Słodczyk // *Studia Miejskie - Uniwersytet Opolski*, 2016 - T.24 - 170 c. - c. 145-156 - ISSN 2082-4793
8. Morrison T., The Architecture of Andreaes Christianopolis and Campanellas City of the Sun” in Proceedings of the Society of Architectural Historians, Australia and New Zealand: 30, Open, edited by Alexandra Brown and Andrew Leach (Gold Coast, Qld: SAHANZ) [Elektronnyi resurs] / T. Morrison – 2013- vol. 1 - s. 259-271 – Rezhym dostupu: <https://ogma.newcastle.edu.au/vital/access/services/Download/uon:20896/ATTACHMENT01?view=true> [Data zvernennia 24.10.2019]
9. Morrison T., Rubin M., Using Visualisation to Test Historical Utopian Cities on a Modern Audience in EVA London 2014: Electronic Visualisation & the Arts, ed. K. Ng, J. P. Bowen, S. McDaid, BCS, The Chartered Institute for IT, London [Elektronnyi resurs] / T. Morrison, M. Rubin - London, 2014 - s. 177-183 – Rezhym dostupu: https://www.academia.edu/7761471/Using_Visualisation_to_Test_Historical_Utopian_Cities_on_a_Modern_Audience [Data zvernennia 24.10.2019]
10. Petrushenko O. Misto ta yoho obraz yak faktory formuvannia utopii [Elektronnyi resurs] / Oksana Petrushenko // *Visnyk Natsionalnoho universytetu "Lvivska politekhnika"*. – 2007. – № 578 : Filozofski nauky. – s. 74–79. – Rezhym dostupu: http://vlp.com.ua/files/12_49.pdf [Data zvernennia 22.09.2019]